

Cuisinart® GUIDE DE MONTAGE



Cuisinart® Gourmet 600

85-3054-2 (G41801) Propane
85-3055-0 (G41802) Gaz Naturel

LISEZ CE GUIDE AU COMPLET ET CONSERVEZ-LE POUR CONSULTATION.

Montez votre grill immédiatement. Les réclamations relatives aux pièces manquantes ou endommagées doivent être effectuées dans un délai de 30 jours suivant l'achat.

Réponse a vos questions sur votre produit, pièces, garantie et obtenir de l'aide technique, appelez nous au 1-800-309-3452.

www.cuisinartbbqs.com

GARANTIE DE 5-ANS LIMITÉE

Numéro de révision # : 25112011 PD

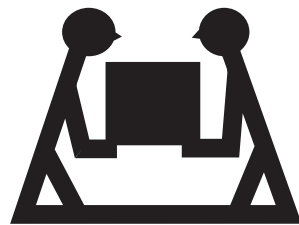

PRODUIT LOURD NÉCESSITANT 2 PERSONNES POUR LE SOULEVER

CE GUIDE DOIT ÊTRE RANGÉ AVEC LE PRODUIT À TOUT MOMENT

Pour COMMANDER des pièces de rechange ou des accessoires non couverts par la garantie ou ENCORE pour activer votre garantie, consultez notre site Web à l'adresse www.cuisinartbbqs.com

⚠ MISE EN GARDE

Rebords coupants. Portez des gants pour monter votre grill.

⚠ MISE EN GARDE

Lisez et observez toutes les consignes de sécurité, instructions d'assemblage et directives d'entretien et d'utilisation avant de tenter d'assembler l'appareil et de cuisiner.

⚠ INSTALLATEUR, MONTEUR OU CONSOMMATEUR

Ce guide doit toujours être conservé avec le produit.

⚠ AVERTISSEMENT

Tout manquement aux directives du fabricant risque de causer des incendies, des explosions et des dommages matériels dangereux, ainsi que des blessures graves, voire la mort.

Suivez toutes les procédures de vérification d'étanchéité avant d'utiliser le barbecue, même si le grill a été assemblé par le distributeur. N'essayez pas d'allumer ce barbecue sans avoir lu la section sur les directives d'allumage dans le Guide d'Entretien et de Sécurité qui accompagne ce barbecue.

⚠ DANGER

- Si vous décelez une odeur de gaz :
 - Coupez l'alimentation en gaz de l'appareil
 - Éteignez toute flamme nue
 - Ouvrez le couvercle
 - Si l'odeur persiste, tenez-vous loin de l'appareil et communiquez immédiatement avec votre fournisseur en gaz ou le service d'incendie local.
- Deux personnes sont nécessaires pour monter l'appareil.
- Faites attention aux rebords coupants.

⚠ AVERTISSEMENT

- Ne pas entreposer ni utiliser de l'essence ni d'autres vapeurs ou liquides inflammables dans le voisinage de l'appareil, ni de tout autre appareil.
- Une bouteille de propane qui n'est pas raccordée en vue de son utilisation, ne doit pas être entreposée dans le voisinage de cet appareil ou de tout autre appareil.

CE BARBECUE EST RÉSERVÉ À UN USAGE EXTÉRIEUR

SERVICE DE TÉLÉASSISTANCE À LA CLIENTÈLE DE CUISINART® AU
1-800-309-3452

LISTE DES FIXATIONS

Outils Requis pour L'assemblage

- Tournevis cruciforme n° 2 (long et court)
- Tournevis pour écrous à fente de 1/4 po (long et court)
- Clé à molette
- Pincettes
- Maillet de caoutchouc

Avant d'assembler le barbecue, lisez attentivement ces instructions.

Assemblez le barbecue sur une surface propre et plane. Le barbecue est lourd. Il est nécessaire que deux personnes l'assemblent.

Remarque : Ne serrez pas complètement tous les écrous pendant la phase initiale.

No.	Désignation	N° de Pièce	Quantité
1	1/4"-20UNCX13 Vis	20120-13013-250	16
2	1/4"-20UNCX38 Vis	20120-13038-250	8
3	Ø7 Rondelle frein	41400-07000-250	24
4	Ø7 Rondelle	40300-07000-250	24
5	ST4.2X10 Vis auto taraudeuse	22500-42010-137	10
6	φ5 Rondelle	40300-05000-250	4
7	Agrafe	G350-0026-9000	1

⚠ Attention :
La tôle peut causer des blessures. Portez des gants pour effectuer l'assemblage du barbecue. Soyez prudent lors de l'assemblage.

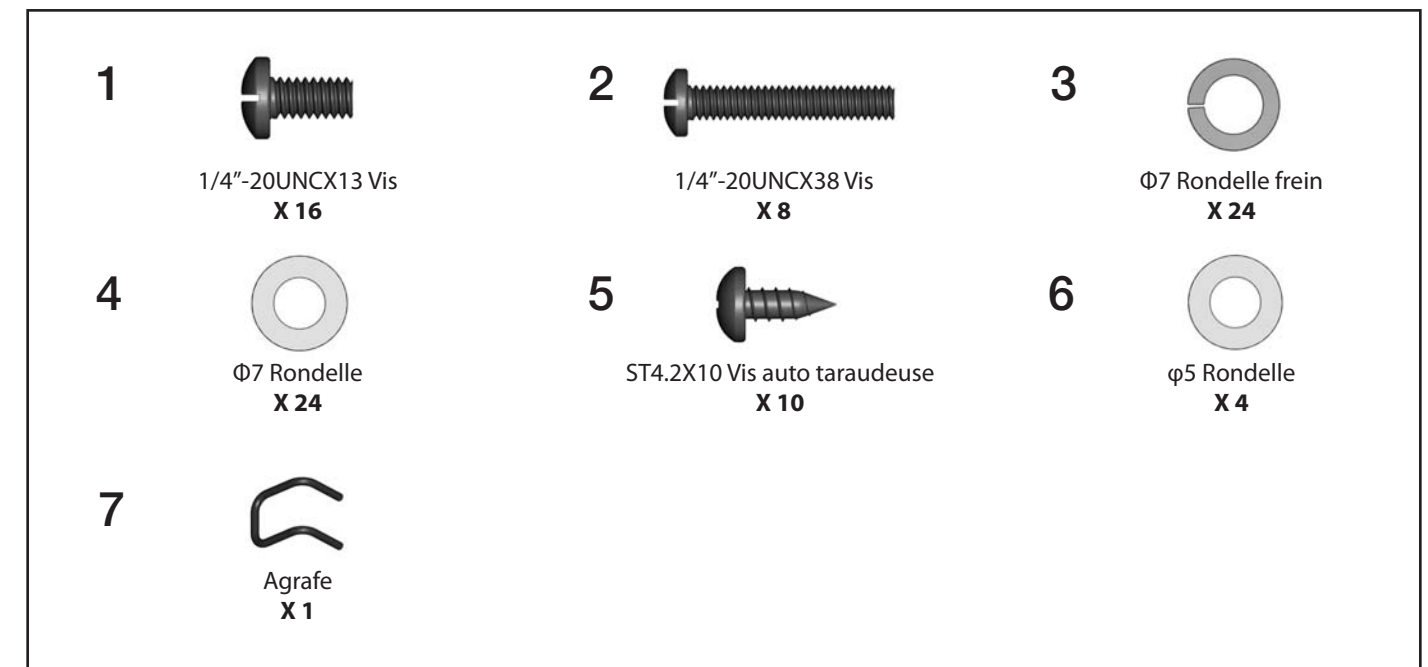

LIST DE PIÈCES DU MODÈLE (PROPANE) POUR 85-3054-2 (G41801)

No.	Quantité	Désignation	N° de Pièce
AA	1	Assemblage soudé du couvercle supérieur	G418-2000-01
AB	1	Poignée du couvercle	G412-0035-01
AC	1	Thermomètre	G512-0085-01
AD	2	Vis pour couvercle supérieur	G501-0005-02
AE	2	Butoirs du couvercle, avant	G508-0063-01
AF	2	Butoirs du couvercle, arrière	G501-0066-01
AG	1	Plaque de logo	G418-0002-01
BA	1	Compartiment des brûleurs	G418-4000-01
BB1	2	Brûleurs principaux - A	G413-5000-01
BB2	1	Brûleurs principaux - B	G412-3800-01
BC	2	Armature de brûleur	G413-0004-01
BD	3	Brise-flammes	G413-0036-01
BE	2	Grils de cuisson	G412-0028-01
BF	1	Grille de réchaud	G413-0002-01
BG	1	Panneau arrière supérieur	G418-0011-01
BH	1	Porte-allumettes	G608-0019-01
CA	1	Ensemble du collecteur - GPL	G418-6000-01
CB	1	Regulateur	G606-0008-01
CC	3	Boutons de commande	G525-0013-01
CD1	1	Allumeur électronique	G522-00A5-02
CD2	1	Capuchon pour la pile de l'allumeur	G515-0030-01
CE	3	Ensemble d'électrodes du brûleur principal	G418-0007-01
CF	1	Panneau de commande	G418-0005-01
CG	1	Écran thermique	G418-0008-01
CH	1	Plateau à graisse	G418-0700-01
CI	1	Collecteur de graisse	G416-0015-01
CJ	3	Collerette pour bouton de commande	G525-0012-01
CK	1	Barre de support avant	G418-0009-01

No.	Quantité	Désignation	N° de Pièce
DA	1	Tablette latéral de gauche	G525-0700-01
DB	1	Bordure gauche de la tablette latérale	G418-0600-01
DC	2	Porte-serviette	G525-0029-01
DD	1	Bouton d'allumeur électronique	G525-0028-01
DE	1	Tablette latérale de droite	G418-0900-01
DF	1	Bordure droite de la tablette latérale	G418-1000-01
EA	1	Panneau latéral du chariot gauche	G525-0018-01
EB	1	Panneau latéral du chariot droit	G525-0019-01
EC	1	Panneau avant	G418-0010-01
ED	1	Étagère inférieure - GPL	G418-0500-01
EE	2	Roulette avec frein	G350-0023-01
EF	2	Roulette	G350-0024-01
F1	1	Kit de quincaillerie	G418-B001-01
F2	1	Manuel	G418-M001-01
F3	1	Manuel de sécurité et entretien	G418-M001-02
F4	1	Vis de bonbonne	G505-0047-01

DIAGRAMME ÉCLATÉ (PROPANE) POUR 85-3054-2 (G41801)

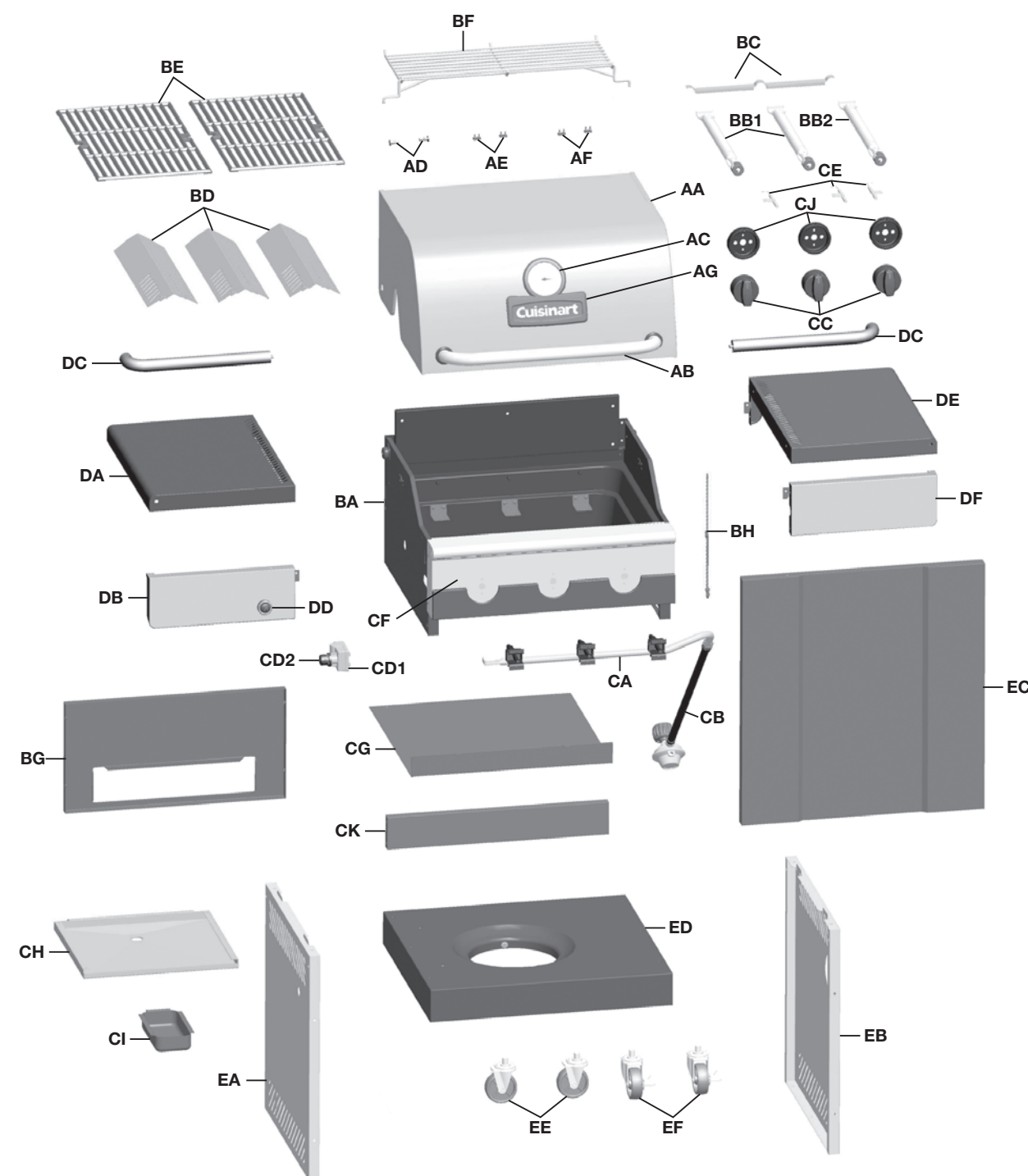

EXTRAS

Kit de quincaillerie F1	Manuel F2	Manuel de sécurité et entretien F3	Vis de bonbonne F4
----------------------------	--------------	---------------------------------------	-----------------------

LIST DE PIÈCES DU MODÈLE (GAZ NATUREL) POUR 85-3055-0 (G41802)

No.	Quantité	Désignation	N° de Pièce	No.	Quantité	Désignation	N° de Pièce
AA	1	Assemblage soudé du couvercle supérieur	G418-2000-01	DA	1	Tablette latéral de gauche	G525-0700-01
AB	1	Poignée du couvercle	G412-0035-01	DB	1	Bordure gauche de la tablette latérale	G418-0600-01
AC	1	Thermomètre	G512-0085-01	DC	2	Porte-serviette	G525-0029-01
AD	2	Vis pour couvercle supérieur	G501-0005-02	DD	1	Bouton d'allumeur électronique	G525-0028-01
AE	2	Butoirs du couvercle, avant	G508-0063-01	DE	1	Tablette latérale de droite	G418-0900-01
AF	2	Butoirs du couvercle, arrière	G501-0066-01	DF	1	Bordure droite de la tablette latérale	G418-1000-01
AG	1	Plaque de logo	G418-0002-01				
BA	1	Compartiment des brûleurs	G418-4000-01	EA	1	Panneau latéral du chariot gauche	G525-0018-01
BB1	2	Brûleurs principaux - A	G413-5000-01	EB	1	Panneau latéral du chariot droit	G525-0019-01
BB2	1	Brûleurs principaux - B	G412-3800-01	EC	1	Panneau avant	G418-0010-01
BC	2	Armature de brûleur	G413-0004-01	ED	1	Étagère inférieure - GN	G418-0800-01
BD	3	Brise-flammes	G413-0036-01	EE	2	Roulette avec frein	G350-0023-01
BE	2	Grils de cuisson	G412-0028-01	EF	2	Roulette	G350-0024-01
BF	1	Grille de réchaud	G413-0002-01	F1	1	Kit de quincaillerie	G418-B001-01
BG	1	Panneau arrière supérieur	G418-0011-01	F2	1	Manuel	G418-M001-01
BH	1	Porte-allumettes	G608-0019-01	F3	1	Manuel de sécurité et entretien	G418-M001-02
CA	1	Ensemble de collecteur - GN	G418-2200-01				
CB	1	Détendeur et tubulure nécessaire au gaz naturel	G501-0099-01				
CC	3	Boutons de commande	G525-0013-01				
CD1	1	Allumeur électronique	G522-00A5-02				
CD2	1	Capuchon pour la pile de l'allumeur	G515-0030-01				
CE	3	Ensemble d'électrodes du brûleur principal	G418-0007-01				
CF	1	Panneau de commande	G418-0005-01				
CG	1	Écran thermique	G418-0008-01				
CH	1	Plateau à graisse	G418-0700-01				
CI	1	Collecteur de graisse	G416-0015-01				
CJ	3	Collerette pour bouton de commande	G525-0012-01				
CK	1	Barre de support avant	G418-0009-01				

DIAGRAMME ÉCLATÉ (GAZ NATUREL) POUR 85-3055-0 (G41802)

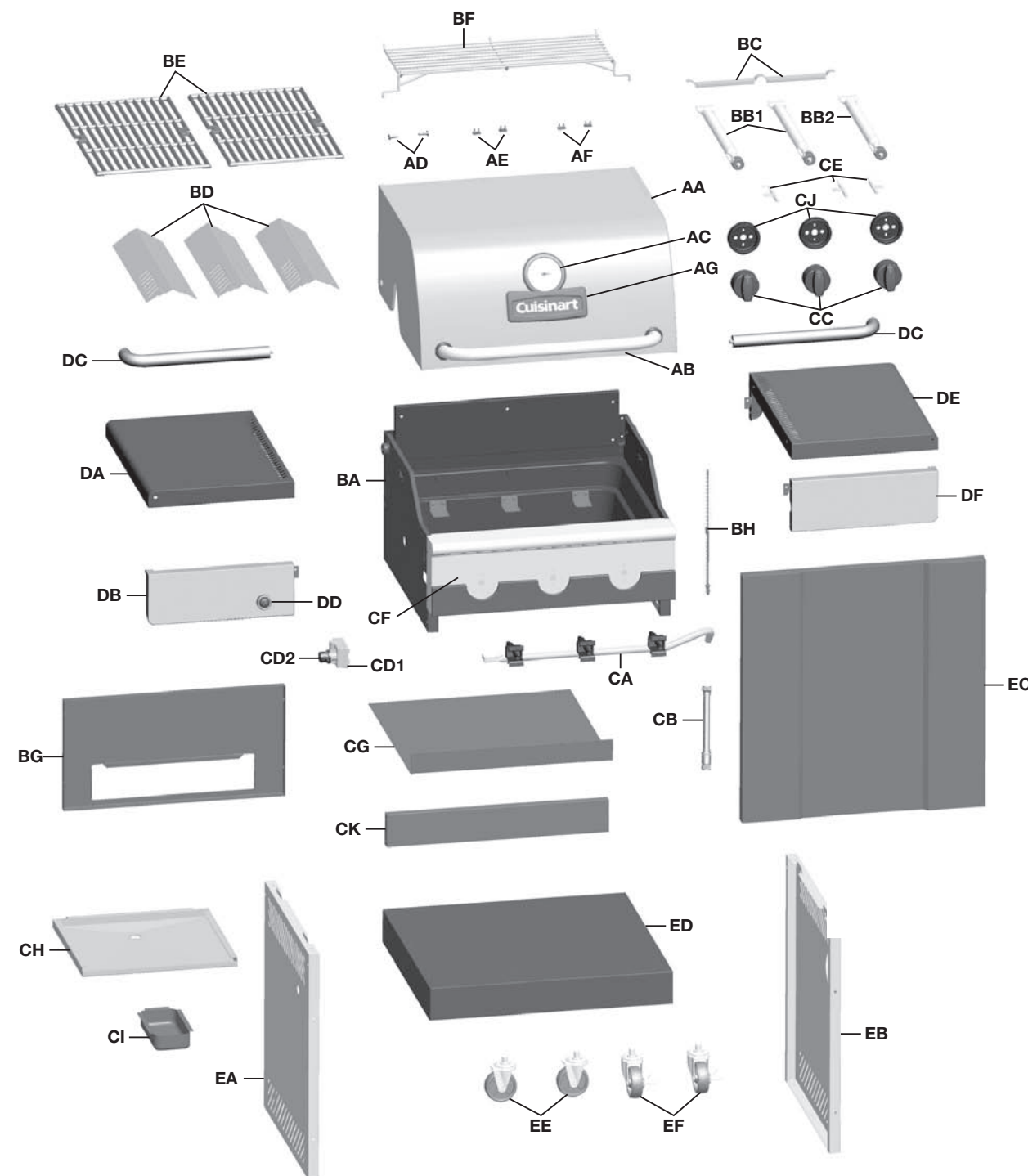

EXTRAS

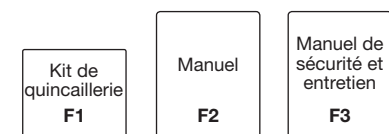

INSTRUCTIONS D'ASSEMBLAGE

1.

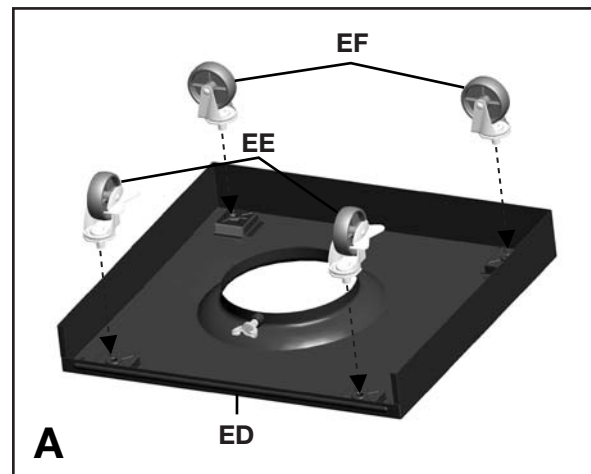

Vue arrière

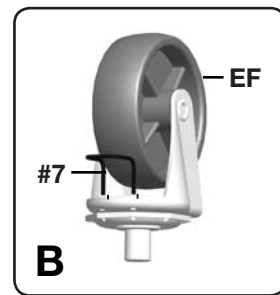

Agrandissement

Séparez les 2 types de roues, les 2 roulettes avec frein (EE) et les deux roues normales (EF).

Insérez l'agrafe (#7) dans une des roulettes normales (EF) tel qu'illustrée à l'image B. Insérez la roulette normale (EF) au devant de l'étagère inférieure (ED) et utilisez l'agrafe (#7) pour bien attacher et serrez.

Répétez pour le restant des roulettes (EE & EF).

NOTEZ: Les roulettes normales (EF) doivent être assemblé à l'avant de l'étagère inférieure (ED) et les roulettes avec frein (EE) doivent être assemblée a l'arrière de l'étagère inférieure (ED), tel qu'illustrée a l'image A.

VOUS AUREZ BESOIN:

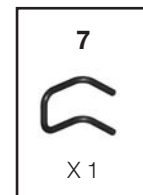

2.

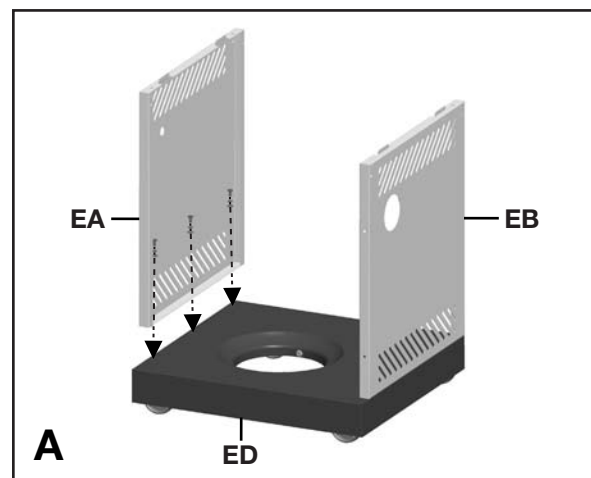

Vue de face

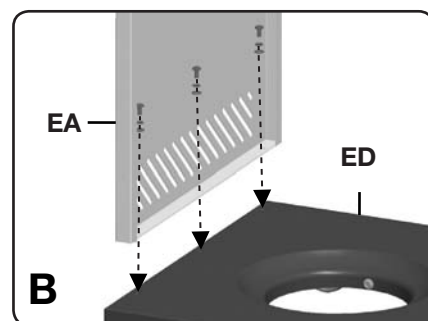

Agrandissement

Assurez-vous que toutes les roulettes sont correctement verrouillées en position ARRÊT (ON) avant de continuer.

Assemblez le panneau latéral du chariot gauche (EA) et le panneau latéral du chariot droit (EB) à la Étagère inférieure (ED).

VOUS AUREZ BESOIN:

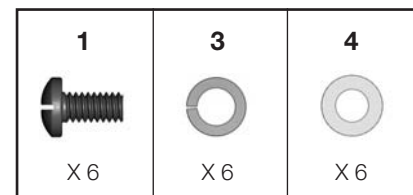

INSTRUCTIONS D'ASSEMBLAGE

3.

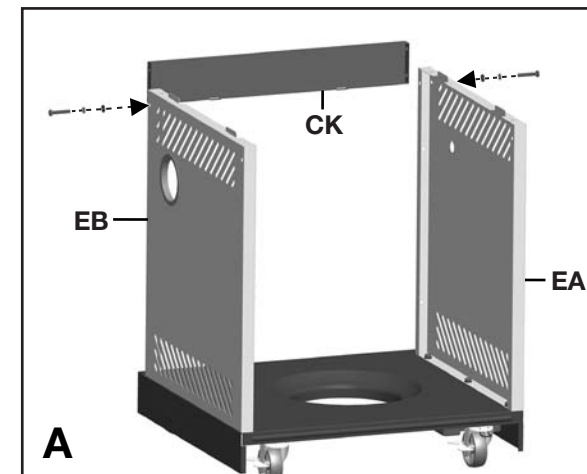

Vue arrière

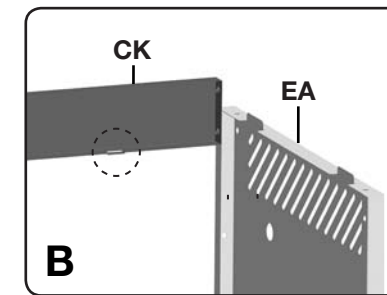

Agrandissement

Fixez la barre de support avant (CK) sur les panneaux latéraux droit et gauche du chariot (EA et EB).

CONSEIL: Une personne aligne le panneau gauche tandis qu'une autre monte le côté droit.

VOUS AUREZ BESOIN:

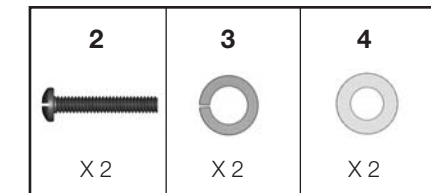

4.

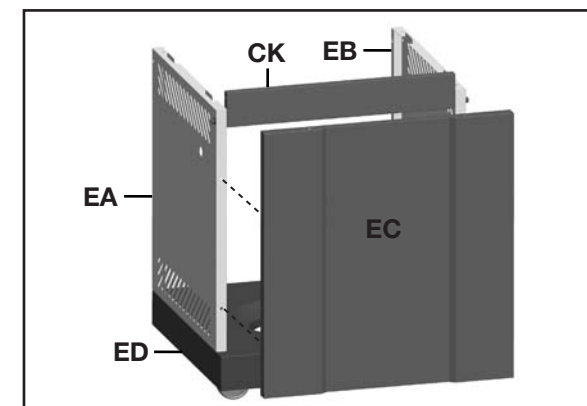

Vue de face

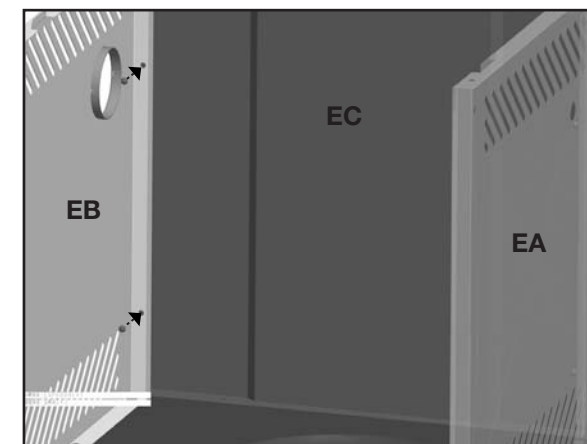

Vue arrière

Assemblez le panneau avant (EC) au panneau de chariot droit et gauche (EB & EA) comme illustré.

VOUS AUREZ BESOIN:

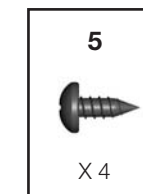

INSTRUCTIONS D'ASSEMBLAGE

5.

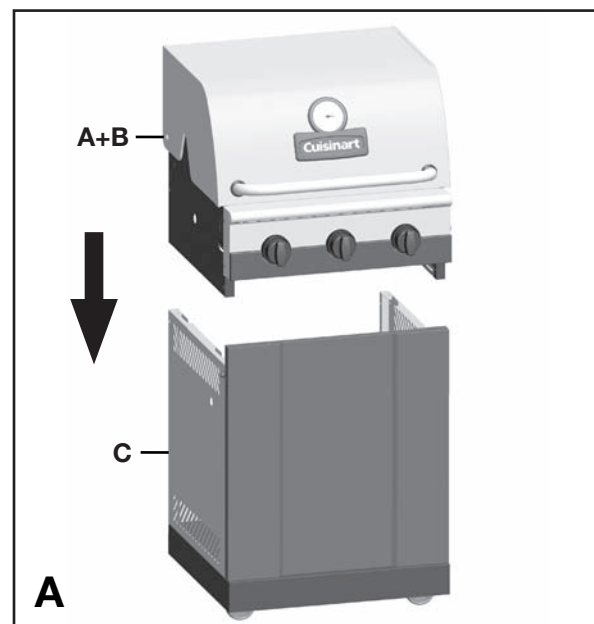

CETTE ÉTAPE NÉCESSITE AU MOINS 3 PERSONNES. N'ESSAYEZ PAS D'EFFECTUER LE MONTAGE SEUL. PIÈCES EXTRÊMEMENT LOURDES!

a. Positionnez ensuite l'ensemble du couvercle supérieur et du boîtier à brûleur (A et B) sur le chariot (C) comme indiqué ci-dessous.

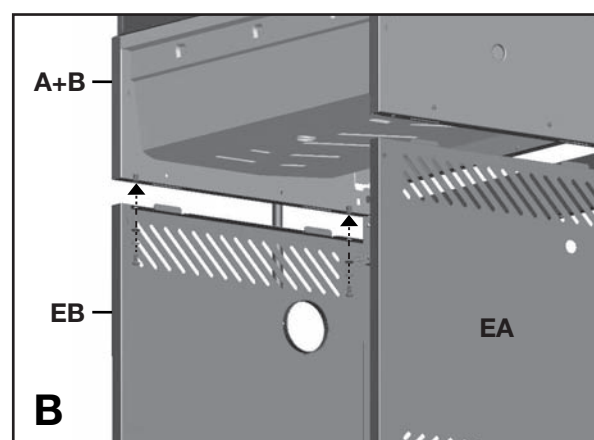

Vue arrière, assemblage de droite

b. Assemblez l'assemblage du compartiment des brûleurs (A et B) au panneau de chariot latéral gauche et droit (EA et EB), comme montré.

VOUS AUREZ BESOIN:

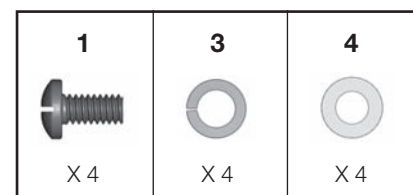

c. Assemblez le devant du compartiment soudé des brûleurs (A et B) à l'assemblage du chariot (C), comme indiqué.

VOUS AUREZ BESOIN:

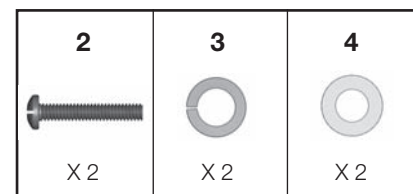

CONSEIL : Une personne devrait aligner la barre de support avant (CK) à l'intérieure du chariot pendant qu'une autre personne complète l'assemblage de la quincaillerie à l'extérieure du chariot.

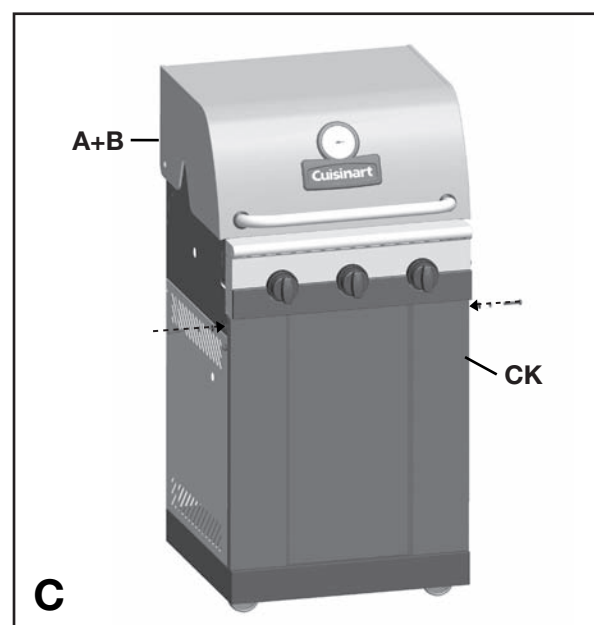

Vue de face

INSTRUCTIONS D'ASSEMBLAGE

6.

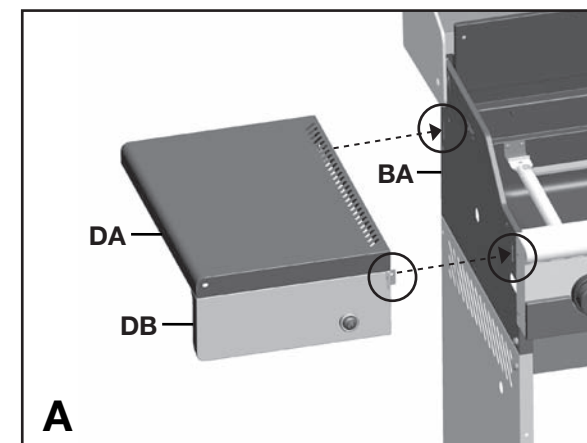

Vue de l'avant gauche

a. Ouvrez le couvercle. Assemblez la tablette latérale de gauche (DA et DB) à l'assemblage du chariot en insérant les onglets sur la tablette latérale dans les trous de l'assemblage du chariot (figure A).

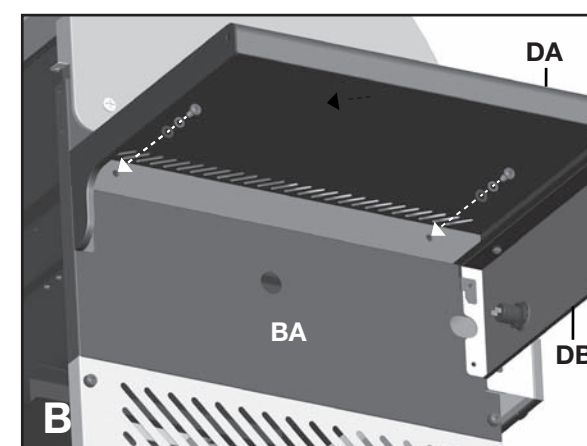

Vue sous tablette latérale de gauche

b. Sécurisé à l'aide de la quincaillerie, comme montre figure B et C.

VOUS AUREZ BESOIN:

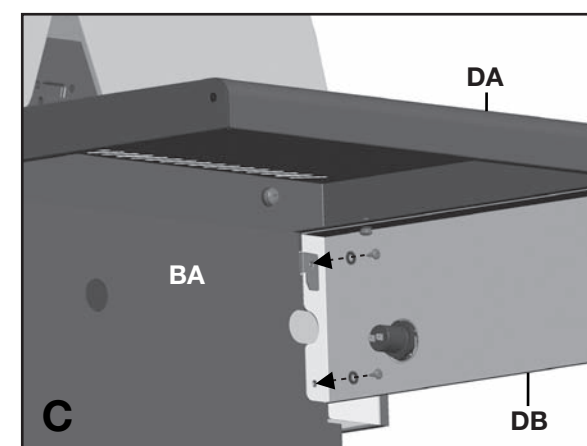
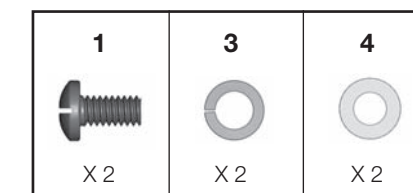

Vue sous tablette latérale de gauche

VOUS AUREZ BESOIN:

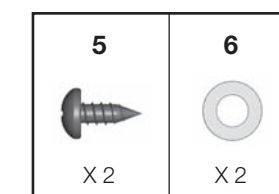

INSTRUCTIONS D'ASSEMBLAGE

7.

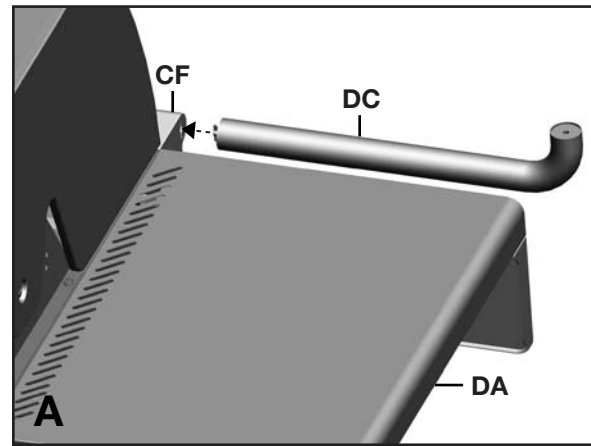

a. Assemblez le porte-serviette (DC) au panneau de commande (CF) et la tablette latérale gauche (DA), comme le montre la figure A et B.

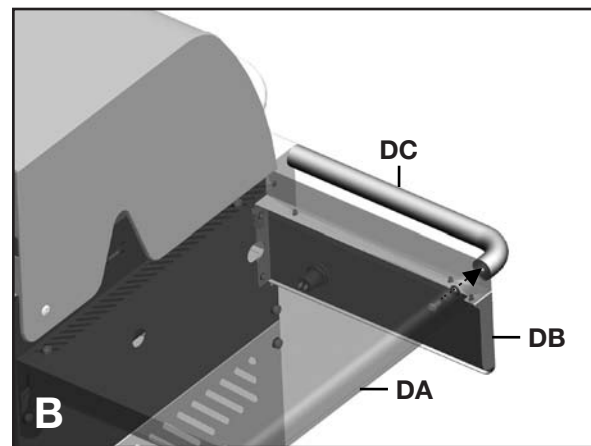

VOUS AUREZ BESOIN:

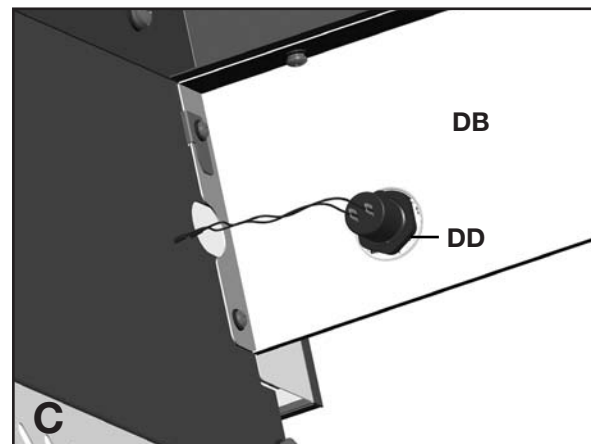
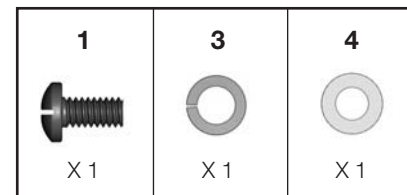

b. Connectez les deux fils d'allumage au bouton d'allumeur électronique (DD), comme indiqué dans la figure C.

Vue sous tablette latérale de gauche

INSTRUCTIONS D'ASSEMBLAGE

8.

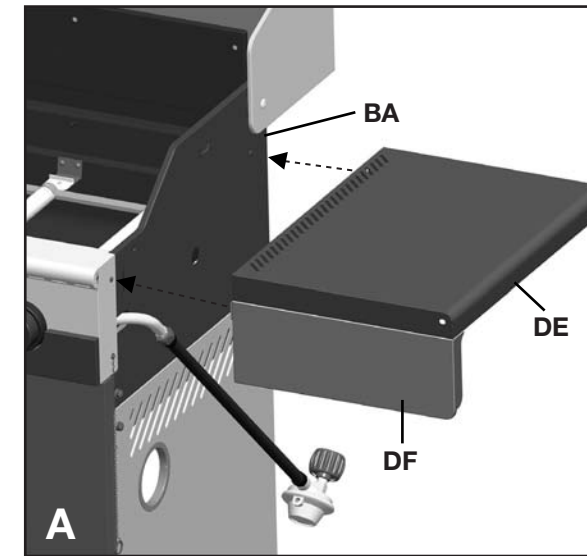

a. Ouvrez le couvercle. Assemblez la tablette latérale droite (DE et DF) à l'assemblage du chariot en insérant les onglets sur la tablette latérale dans les trous de l'assemblage du chariot, comme le montre la figure A.

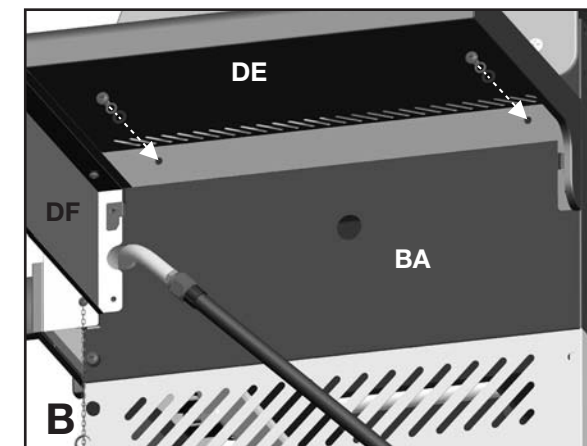

b. Sécurisé à l'aide de la quincaillerie, comme le montre la figure B et C.

VOUS AUREZ BESOIN:

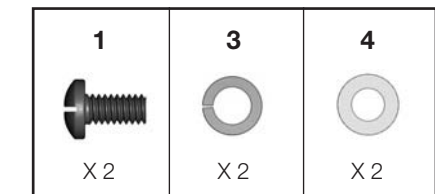

Vue sous tablette latérale de droite

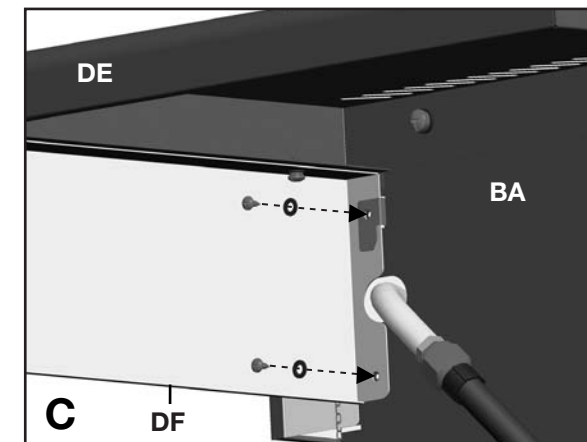

VOUS AUREZ BESOIN:

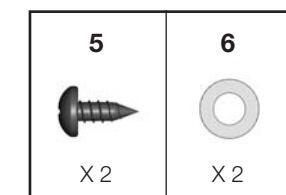

Vue sous tablette latérale de droite

INSTRUCTIONS D'ASSEMBLAGE

9.

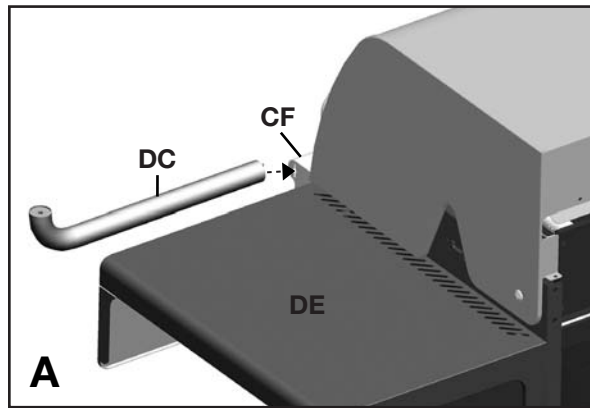

Vue latéral droite

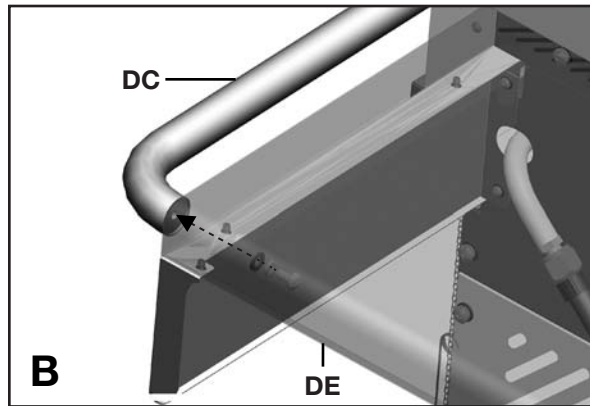

Vue latéral droite

Assemblez le porte-serviette (DC) sur le panneau de contrôle (CF) et la tablette latérale droite (DE), comme le montre la figure A et B.

VOUS AUREZ BESOIN:

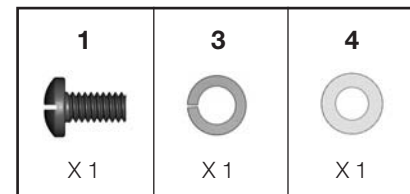

10.

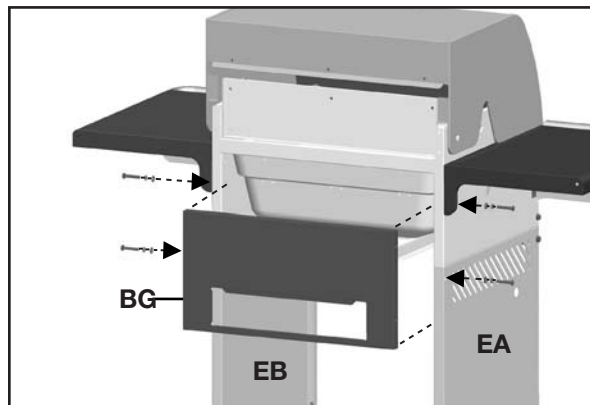

Vue arrière

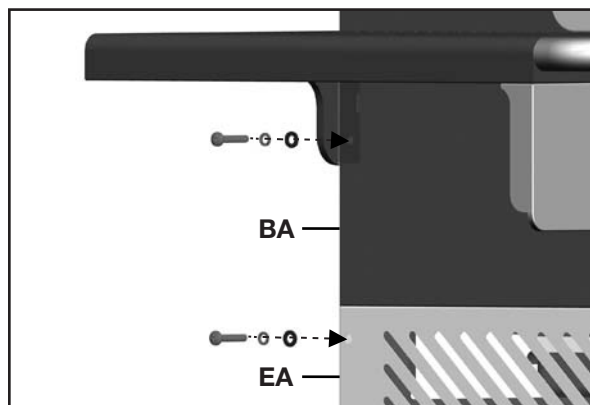

Agrandissement, du côté gauche

Fixez le panneau arrière supérieur (BG) aux panneaux latéraux du chariot droit et gauche (EA et EB).

VOUS AUREZ BESOIN:

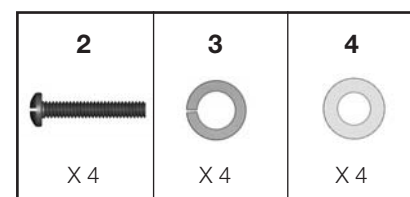

INSTRUCTIONS D'ASSEMBLAGE

11.

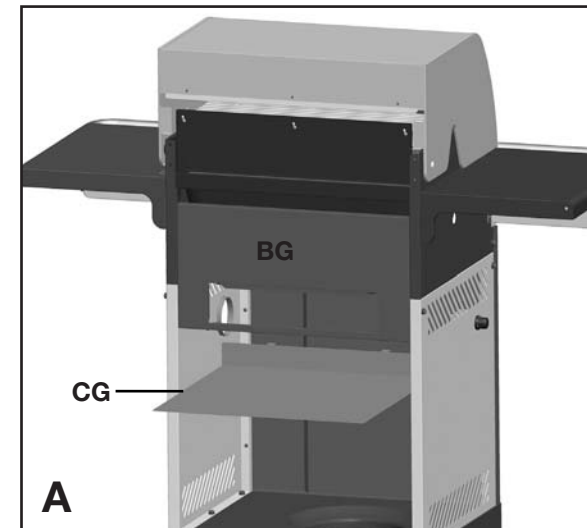

Vue arrière

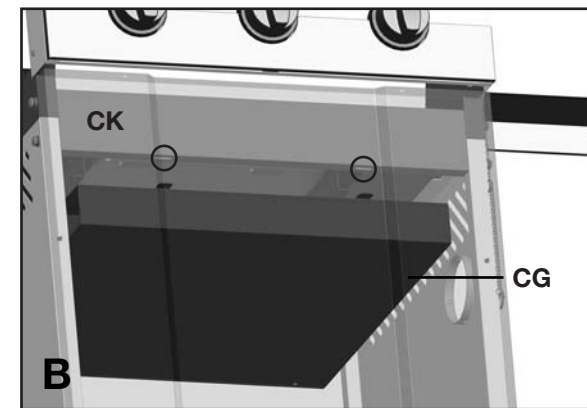

Vue de face

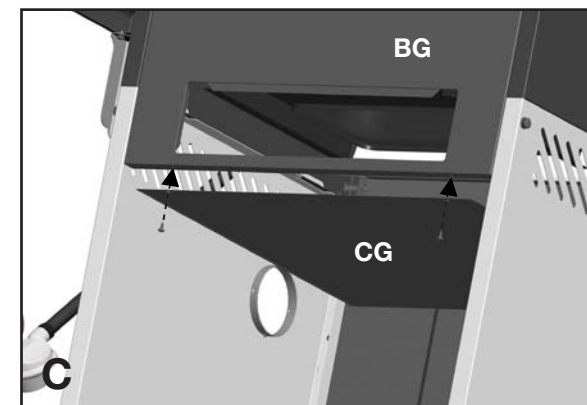

Vue arrière

a. Placez l'écran thermique (CG) dans les deux fentes du support avant (CK) tel qu'indiqué au schéma B.

b. Assemblez l'écran thermique (CG) au panneau arrière supérieure (BG) avec les vis auto-taraudeuses tel qu'indiqué au schéma C.

VOUS AUREZ BESOIN:

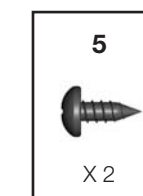

INSTRUCTIONS D'ASSEMBLAGE

12.

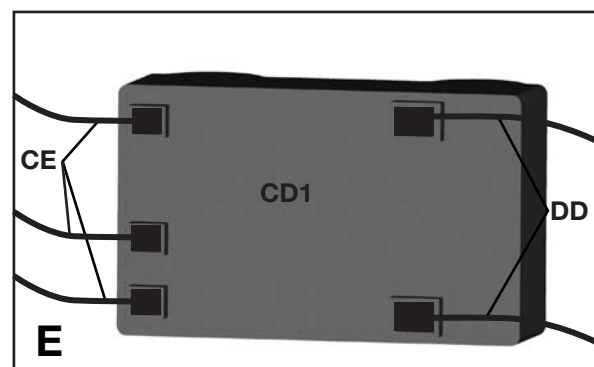
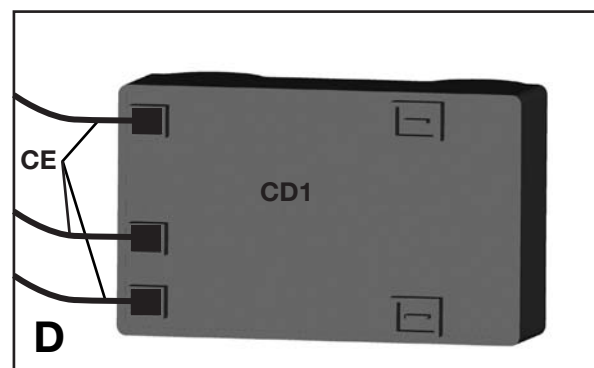
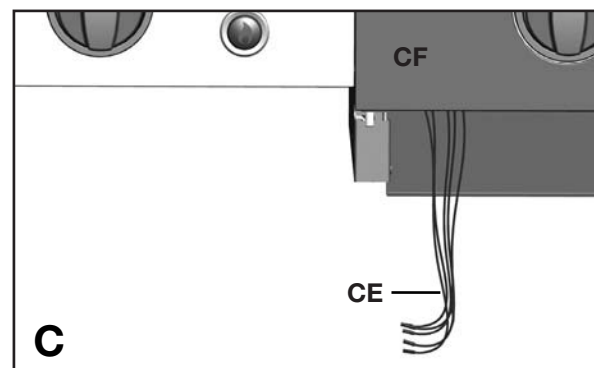
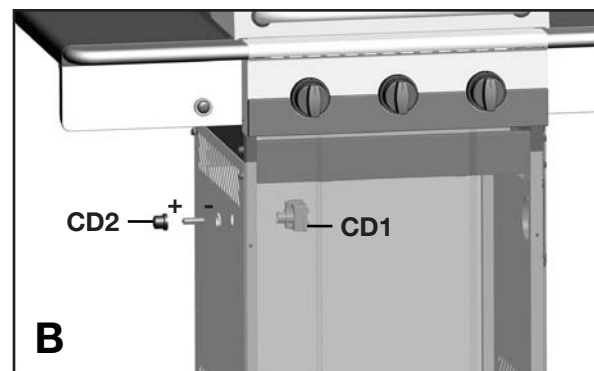
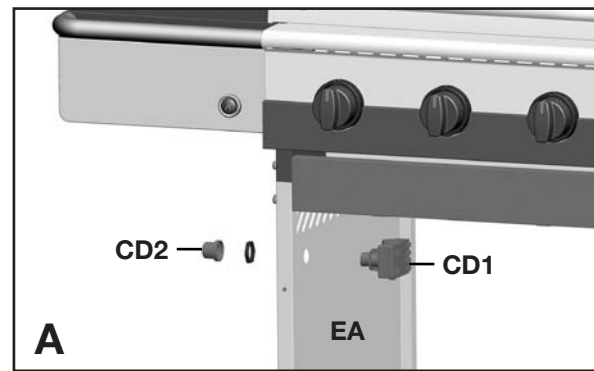

- Enlevez le capuchon pour la pile de l'allumeur (CD2) et l'écrou en plastique du boîtier d'allumage électronique (CD1).
- Alimentez la boîte d'allumage électronique (CD1) par l'ouverture dans le panneau latéral du chariot gauche (EA) et sécurisez bien en utilisant l'écrou.
- Insérez une pile AA dans le compartiment à pile, avec le bout positif pointant vers l'extérieure tel qu'illustré. Sécurisez en utilisant le capuchon pour la pile de l'allumeur (CD2).

CONSEIL : Les fils de l'ensemble d'électrode du brûleur principale (CE) peuvent être trouvé attaché à l'écran thermique du panneau de control (CF) comme illustré.

- Insérez les trois fils de l'ensemble d'électrode du brûleur principale (CE) dans l'ensemble de l'allumeur électronique (CD1) tel qu'indiqué à la figure D.

- Insérez deux fils du bouton d'allumage (DD) dans l'ensemble de l'allumeur électronique (CD1) tel qu'indiqué à la figure E.

INSTRUCTIONS D'ASSEMBLAGE

13.

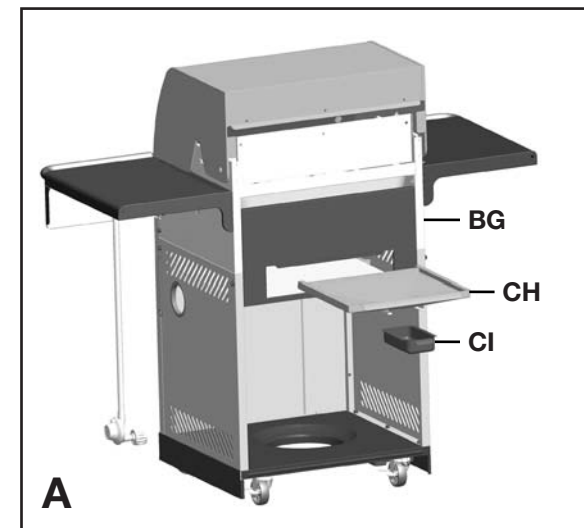

Vue arrière

- Insérez le plateau à graisses (CH) dans l'ouverture du panneau arrière supérieure (BG), en vous assurant que le plateau s'engage dans les rails positionné dessous le compartiment des brûleurs (BA).
- Placez le collecteur de graisse (CI) sur les rails positionner dessous le plateau à graisse (CH).

⚠ ATTENTION: Faites attention lorsque vous retirez le plateau de graisse (CH) et le collecteur de graisse (CI). Quand en position, le collecteur de graisse (CI) sera assis sous le compartiment des brûleurs (BA).

14.

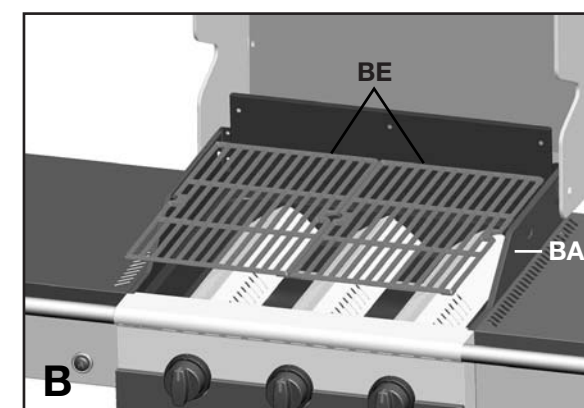
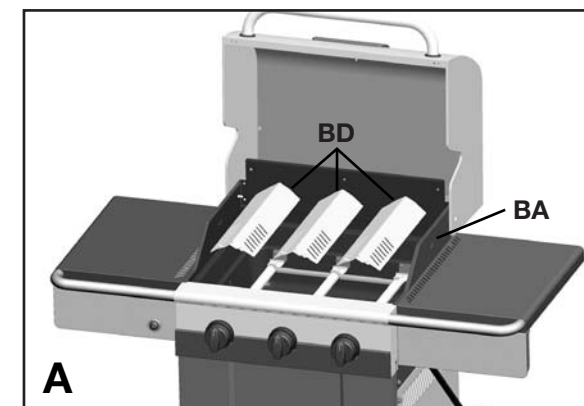

- Positionnez d'abord les brise-flammes (BD) dans le compartiment des brûleurs (BA).

- Puis les grilles de cuisson (BE) dans le compartiment des brûleurs (BA), tel qu'indiqué.

INSTRUCTIONS D'ASSEMBLAGE

14.

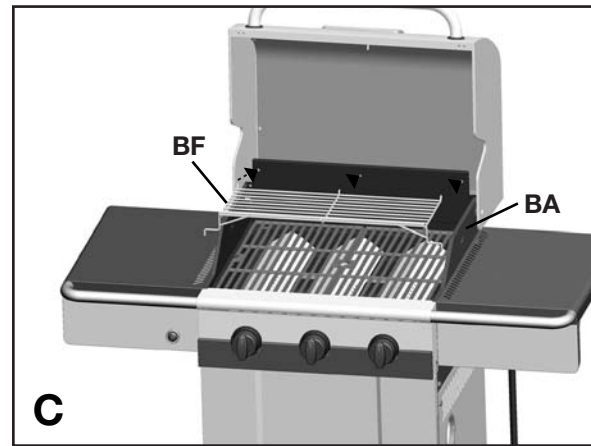

- c. Positionnez la grille de réchaud (BF) au compartiment des brûleurs (BA) en insérant les trois barres de niveau à l'arrière du compartiment des brûleurs (BA) tel qu'illustré.

15.

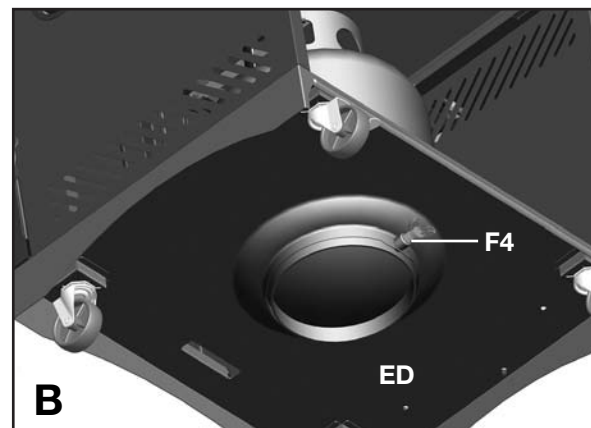
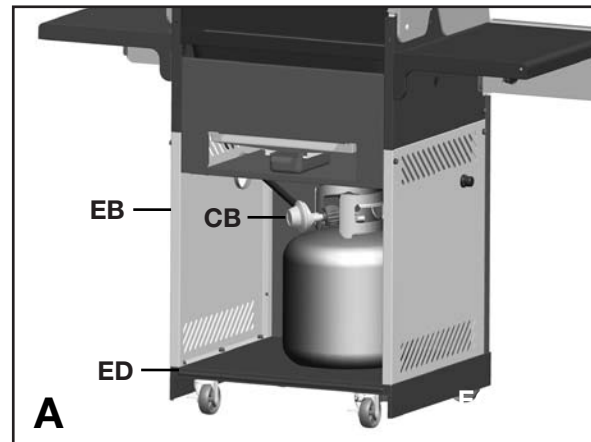

RÉSERVÉ AUX MODÈLES FONCTIONNANT AU PROPANE.

Pour les modèles au gaz naturel, suivez l'étape 16.

- a. Positionnez le tuyau du régulateur (CB) à travers le trou du panneau latéral droit (EB).
- b. Positionnez le réservoir de propane de 20 lb sur la tablette inférieure (ED) et fixez-le à l'aide du boulon (F4) (déjà attaché) situé en dessous de la tablette inférieure, tel qu'indiqué sur le schéma B.
- c. Attachez l'écrou de serrage du régulateur à la valve (CB) de la bonbonne de GPL. Faites attention à ne pas fausser le filetage. Serrez à la main seulement.
- d. Effectuez un test d'étanchéité. Voir la page 4 du manuel de Sécurité et Entretien Cuisinart®.

⚠ ATTENTION: Pour garantir la sécurité de votre famille, n'essayez pas d'allumer ce barbecue avant d'avoir lu les pages 4 à 7 du guide de sécurité et d'entretien, d'utilisation et d'entretien de Cuisinart®. **Tous les tests de sécurité et de détection des fuites DOIVENT ÊTRE EFFECTUÉS PAR L'UTILISATEUR avant l'allumage du barbecue.**

⚠ Ne rangez pas de réservoirs de propane supplémentaires dans le chariot du barbecue.

INSTRUCTIONS D'ASSEMBLAGE

16.

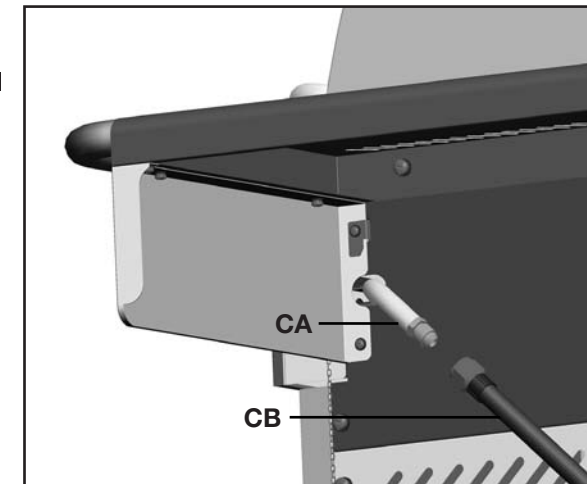

Vue sous tablette latérale de droite

RÉSERVÉ AUX MODÈLES FONCTIONNANT AU GAZ NATUREL.

- a. Attachez le tuyau pour gaz naturel (CB) au la compartiment soudé des brûleurs (CA), tel qu'indiqué.
- b. Effectuez un test d'étanchéité. Voir la page 6 du manuel de Sécurité et Entretien Cuisinart®.

⚠ ATTENTION: Pour compléter l'installation de votre barbecue au gaz naturel il est possible qu'un adaptateur d'un 1/2 pouce ou 3/8 ième de pouces sois nécessaire pour raccorder votre tuyau a gaz naturel à votre alimentation de gaz naturel. Contactez votre fournisseur en gaz naturel pour acheter la pièce nécessaire.

Cuisinart®

Visitez www.cuisinartbbqs.com
pour l'enregistrement du produit.

Cuisinart® est une marque
déposée, utilisée sous licence.

© 2011 Winners Products